



# 05. Robotikai alapfogalmak, da Vinci sebészrobot programozása szimulált környezetben

## Elmélet

### Warning

**ZH1** (ROS alapok, publisher, subscriber. Python alapok. Robotikai alapfogalmak.)  
**október 11.**

## Merev test mozgása

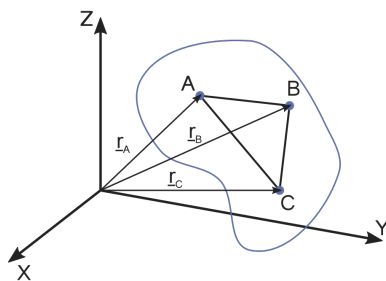

### Def. Merev test

Merevnek tekinthető az a test, mely pontjainak távolsága mozgás során nem változik, vagyis bármely két pontjának távolsága időben állandó.

- Merev test alakja, térfogata szintén állandó.
- Merev test térbeli helyzete megadható bármely 3 nem egy egyenesbe eső pontjának helyzetével.

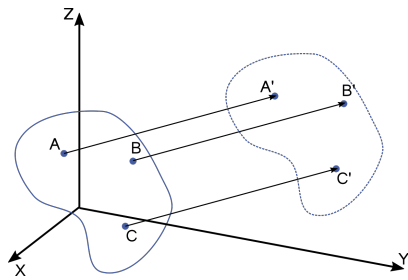

- A test **helyzetét** szemléletesebben megadhatjuk egy tetszőleges pontjának 3 koordinátájával (pozíció) és a test orientációjával.
- Merev testek mozgásai két elemi mozgásfajtából tevődnek össze: **haladó mozgás (transzláció)** és **tengely körüli forgás (rotáció)**
- **Transzlációs mozgás** során a test minden pontja egymással párhuzamos, egybevágó pályát ír le, a test orientációja pedig nem változik.

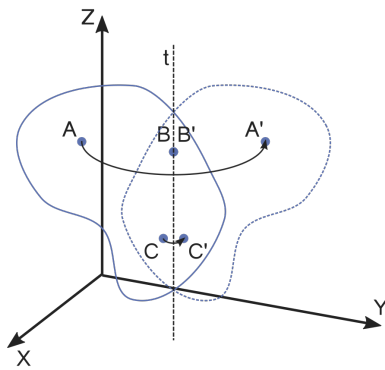

- **Rotáció** során a forgástengelyen lévő pontok pozíciója nem változik, a test többi pontja pedig a forgástengelyre merőleges síkokban körpályán mozog.
- A **merev test szabad mozgása** is leírható mint egyidejűleg egy bizonyos **tengely körüli forgás és egy haladó mozgás**.

## 3D transzformációk

•

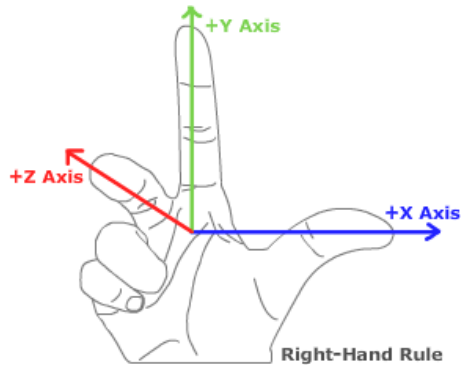

**Pozíció:** 3 elemű offset vektor

• **Orientáció:** 3 x 3 rotációs matrix

- további orientáció reprezentációk: Euler-szögek, RPY, angle axis, quaternion

• **Helyzet** (pose): 4 x 4 transzformációs mátrix

• **Koordináta rendszer** (frame): null pont, 3 tengely, 3 bázis vektor, jobbkéz-szabály

• **Homogén transzformációk:** rotáció és transláció együtt

- pl.  $\mathbf{R}$  rotáció és  $\mathbf{v}$  transláció esetén:

$$\begin{aligned} \mathbf{T} &= \begin{bmatrix} \mathbf{R} & \mathbf{v} \\ \mathbf{0} & 1 \end{bmatrix} \\ &= \begin{bmatrix} r_{1,1} & r_{1,2} & r_{1,3} & v_x \\ r_{2,1} & r_{2,2} & r_{2,3} & v_y \\ r_{3,1} & r_{3,2} & r_{3,3} & v_z \\ 0 & 0 & 0 & 1 \end{bmatrix} \end{aligned}$$

• **Homogén koordináták:**

- **Vektor:** 0-val egészítjük ki,  $\mathbf{a}_H = \begin{bmatrix} \mathbf{a} \\ 0 \end{bmatrix} = \begin{bmatrix} a_x \\ a_y \\ a_z \\ 0 \end{bmatrix}$
- **Pont:** 1-gyel egészítjük ki,  $\mathbf{p}_H = \begin{bmatrix} \mathbf{p} \\ 1 \end{bmatrix} = \begin{bmatrix} p_x \\ p_y \\ p_z \\ 1 \end{bmatrix}$
- Transzformációk alkalmazása egyszerűbb:

$$\begin{aligned} \mathbf{q} &= \mathbf{R}\mathbf{p} + \mathbf{v} \rightarrow \begin{bmatrix} \mathbf{q} \\ 1 \end{bmatrix} = \begin{bmatrix} \mathbf{R} & \mathbf{v} \\ \mathbf{0} & 1 \end{bmatrix} \begin{bmatrix} \mathbf{p} \\ 1 \end{bmatrix} \end{aligned}$$

• **Szabadsági fok** (DoF): egymástól független mennyiségek száma.

## Robotikai alapok

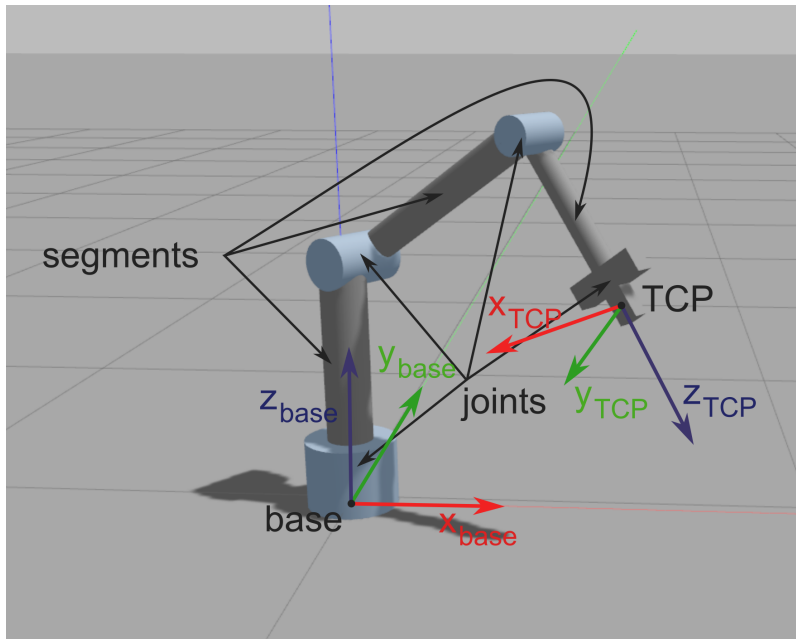

- Robotok felépítése: **szegmensek** (segment, link) és **csuklók** (joints)
- **Munkatér** (task space, cartesian space):
  - Háromdimenziós tér, ahol a feladat, trajektóriák, akadályok, stb. definiálásra kerülnek.
  - **TCP** (Tool Center Point): az end effektorhoz rögzített koordináta rendszer (frame)
  - **Base/world frame**
- **Csuklótér** (joint space):
  - A robot csuklóihoz rendelt mennyiségek, melyeket a robot alacsony szintű irányító rendszere értelmezni képes.
  - csukló koordináták, sebességek, gyorsulások, nyomatékok...

## Python libraries

### Numpy

- Python library

- High dimension arrays and matrices
- Mathematical functions

```
import numpy as np

# Creating ndarrays
a = np.zeros(3)
a.shape
a.shape=(3,1)
a = np.ones(5)
a = np.empty(10)
l = np.linspace(5, 10, 6)
r = np.array([1,2]) # ndarray from python list
r = np.array([[1,2],[3,4]])
type(r)

# Indexing
l[0]
l[0:2]
l[-1]
r[:,0]

# Operations on ndarrays
r_sin = np.sin(r)
np.max(r)
np.min(r)
np.sum(r)
np.mean(r)
np.std(r)

l < 7
l[l < 7]
np.where(l < 7)

p = np.linspace(1, 5, 6)
q = np.linspace(10, 14, 6)

s = p + q
s = p * q
s = p * 10
s = p + 10
s = p @ q # dot product
s = r.T
```

If not installed:

```
pip3 install numpy
```

## Matplotlib

- Visualization in python
- Syntax similar to Matlab

```
import numpy as np
from matplotlib import pyplot as plt

X = np.linspace(-np.pi, np.pi, 256)
C, S = np.cos(X), np.sin(X)

plt.plot(X, C)
plt.plot(X, S)

plt.show()
```

If not installed:

```
pip3 install matplotlib
```

## Gyakorlat

### 1. dVRK install

1. Ubuntu 20.04-en az alábbi csomagokra lesz szükség:

```
sudo apt install libxml2-dev libraw1394-dev libncurses5-dev qtcreator swig sox espeak
cmake-curses-gui cmake-qt-gui git subversion gfortran libcppunit-dev
libqt5xmlpatterns5-dev python3-wstool python3-catkin-tools python3-osrf-pycommon
ros-noetic-rviz
```

2. Töltsük le és telepítsük a dVRK-t (da Vinci Reserach Kit):

```
cd ~/catkin_ws # go in the workspace
wstool init src # we're going to use wstool to pull all the code from github
catkin config --cmake-args -DCMAKE_BUILD_TYPE=Release # all code should be
compiled in release mode
cd src # go in source directory to pull code
wstool merge https://raw.githubusercontent.com/jhu-dvrk/dvrk-ros/master/
dvrk_ros.rosinstall # or replace master by devel
wstool up # now wstool knows which repositories to pull, let's get the
code
cd ~/catkin_ws
catkin build --summary # ... and finally compile everything
```

3. Indítsuk el a PSM1 (Patient Side Manipulator) RViz szimulációját:

```
roslaunch dvrk_robot dvrk_arm_rviz.launch arm:=PSM1 config:=/home/$(whoami)/  
catkin_ws/src/cisst-saw/sawIntuitiveResearchKit/share/console/console-  
PSM1_KIN_SIMULATED.json
```

||

---

## 2. PSM subscriber implementálása

1. Nyissuk meg a workspace-t QtCreatorban, mint új ROS workspace.
2. Hozzunk létre új python forrásfájlt `psm_grasp.py` névvel a `~/catkin_ws/src/ros_course/scripts` mappában. Adjuk meg a fájl nevét a `CMakeLists.txt`-ben a megszokott módon.
3. Vizsgáljuk a szimulátor működését a tanult prancsok (`rostopic list`, `roslaunch rqt_graph rqt_graph`, stb.) használatával. A PSM a lenti topic-okban publikálja a TCP-t (Tool Center Point) és a csipesz pofái által bezárt szöveget. Iratkozzunk fel ezekre a topic-okra, írassuk ki és tároljuk el a pillanatnyi állapotot egy-egy változóban.

```
/PSM1/measured_cp  
/PSM1/jaw/measured_js
```

4. Build-eljünk és futtassuk a node-ot:

```
cd ~/catkin_ws  
catkin build ros_course  
roslaunch ros_course psm_grasp.py
```

## 3. PSM TCP mozgatása lineáris trajektória mentén



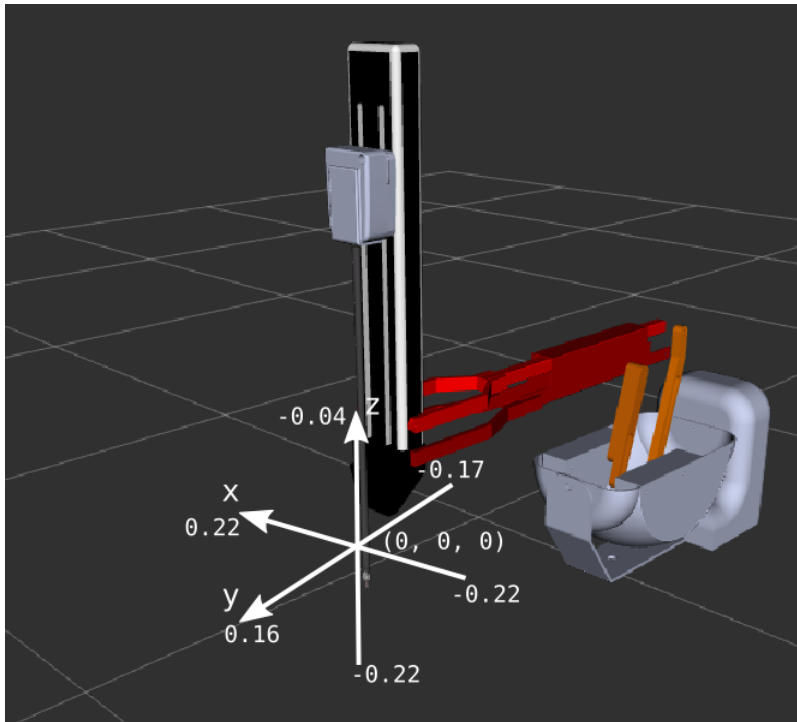

1. A PSM a lenti topicok-ban várja a kívánt TCP pozíciót és a csipesz pofái által bezárt szöget. Hozzunk létre publishereket a `psm_grasp.py` fájlban ezekhez a topicokhoz.

```
/PSM1/servo_cp  
/PSM1/jaw/servo_jp
```

2. Írjunk függvényt, amely lineáris trajektória mentén a kívánt pozícióba mozgatja a TCP-t. Küldjük az csipeszt a  $(0.0, 0.05, -0.12)$  pozícióba, az orientációt hagyjuk változatlanul. 0.01s legyen a mintavételi idő.

```
def move_tcp_to(self, target, v, dt):
```

3. Írjunk függvényt, amellyel a csipeszt tudjuk nyitni-zárni, szintén lineáris trajektória használatával.

```
def move_jaw_to(self, target, omega, dt):
```

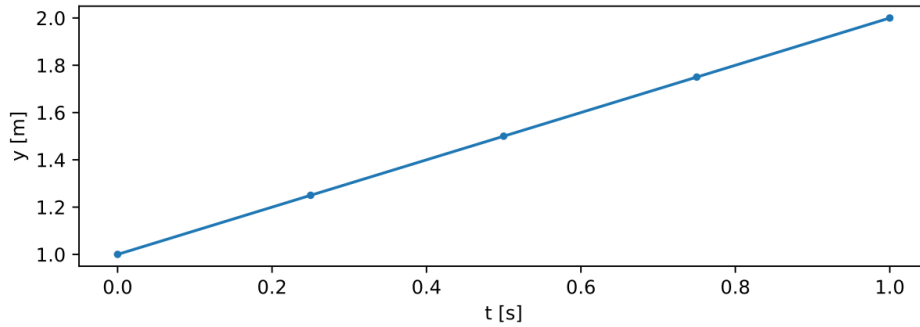

## 4. Dummy marker létrehozása

- Hozzunk létre új python forrásfájlt `dummy_marker.py` névvel a `~/catkin_ws/src/ros_course/scripts` mappában. Adjuk meg a fájl nevét a `CMakeLists.txt`-ben a megszokott módon. Implementáljunk python programot, amely markert publikál `(-0.05, 0.08, -0.12)` pozícióval `dummy_target_marker` nevű topic-ban. A `frame_id` addattag értéke legyen `PSM1_psm_base_link`. Másoljuk az alábbi kódot a `dummy_marker.py` fájlba:

```
import rospy
from visualization_msgs.msg import Marker

def marker(position):
    rospy.init_node('dummy_target_publisher', anonymous=True)
    pub = rospy.Publisher('dummy_target_marker', Marker, queue_size=10)
    rate = rospy.Rate(10) # 10hz
    i = 0
    while not rospy.is_shutdown():
        marker = Marker()
        marker.header.frame_id = 'PSM1_psm_base_link'
        marker.header.stamp = rospy.Time()
        marker.ns = "dvrk_viz"
        marker.id = i
        marker.type = Marker.SPHERE
        marker.action = Marker.MODIFY
        marker.pose.position.x = position[0]
        marker.pose.position.y = position[1]
        marker.pose.position.z = position[2]
        marker.pose.orientation.x = 0.0
        marker.pose.orientation.y = 0.0
        marker.pose.orientation.z = 0.0
        marker.pose.orientation.w = 1.0
        marker.scale.x = 0.008
        marker.scale.y = 0.008
        marker.scale.z = 0.008
        pub.publish(marker)
        i += 1
        rate.sleep()
```

```

marker.color.a = 1.0 # Don't forget to set the alpha!
marker.color.r = 0.0
marker.color.g = 1.0
marker.color.b = 0.0;

#rospy.loginfo(marker)
pub.publish(marker)
i = i + 1
rate.sleep()

if __name__ == '__main__':
    try:
        marker([-0.05, 0.08, -0.12])
    except rospy.ROSInterruptException:
        pass

```

2. Futtassuk a node-ot és jelenítsük meg a markert RViz-ben.

## 5. Marker megfogása

1. Iratkozzunk fel a marker pozícióját küldő topic-ra a `psm_grasp.py`-ban.
2. Módosítsuk a `psm_grasp.py` programot úgy, hogy a csipesszel fogjuk meg a generált markert.

### Note

A használt szimulátor hajlamos rá, hogy bizonyos értékek "beragadjanak", ezért a program elején érdemes az alábbi sorok használatával resetelni a kart:

```

#Reset the arm
psm.move_tcp_to([0.0, 0.0, -0.12], 0.01, 0.01)
psm.move_jaw_to(0.0, 0.1, 0.01)

```

## Hasznos linkek

- [Download and compile dVRK](#)
- [Marker examples](#)

- Numpy vector magnitude
- Numpy linspace